

Plaatkar.

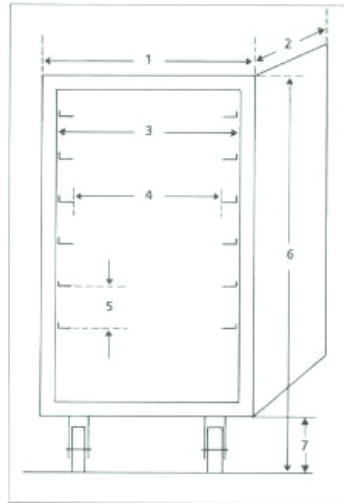

- 1 overmeten =
- 2 overmeten =
- 3 binnenmaat =
- 4 br. tussen liggers =
- 5 tussen verdiepen =
- 6 totaal hoogte =
- aantal verdiepen =

Hoezen

- 1 overmeten =
- 2 overmeten =
- 6 totaal hoogte =
- 7 hoogte wielen =

Raam

Vormen

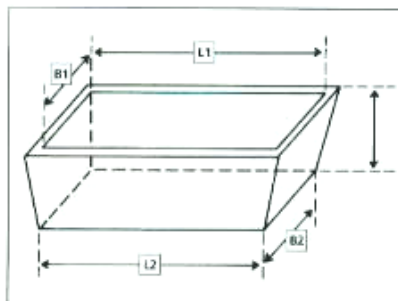

- L1. boven L =
- B1. boven Br =
- L2. onder L =
- B2. onder Br =
- H hoogte =

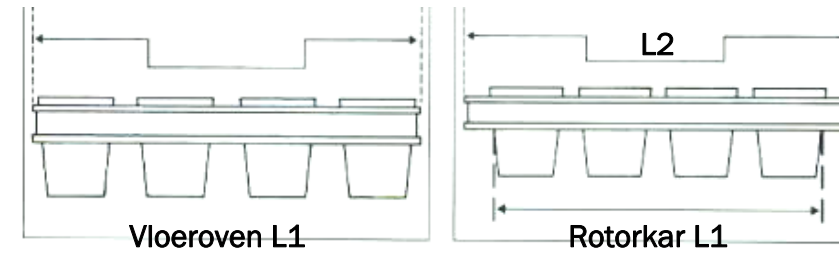

Voor rotorkar of vloeroven

rotorkar L1 =

vloeroven L1=

L2 =

Bakplaten:

Randen van: 60° 90°

Lengte: Breedte:

Aantal zijden:

Alusteel: Aluminium: Blauwstaal:

Eigen info: